



Scaldabagni a condensazione Made in Italy: vivi il comfort senza limiti

Acqua calda no-stop • Collegamento in cascata • Altissima efficienza

Akua



Akua è lo scaldabagno a condensazione Made in Italy per un'abbondante fornitura istantanea di acqua calda (fino a 33 l/min).

Akua può essere collegato in cascata fino a 10 scaldabagni tramite l'utilizzo di un'unità di gestione che comunica con i prodotti mediante bus.

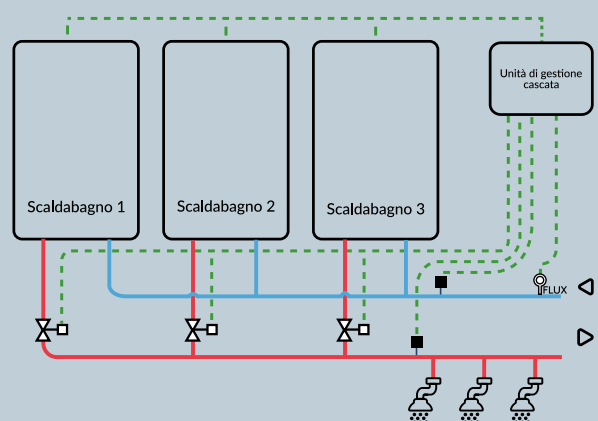

CARATTERISTICHE CHE AMERAI

- Funzionamento a metano o GPL o con miscele di metano e idrogeno (H2 Ready)
- Altissima efficienza fino a 108.7%
- Reattività istantanea alla richiesta dell'utente
- Temperatura dell'acqua costante grazie al rapporto di modulazione fino a 1:10
- Acqua calda no-stop → fino a 5 docce in contemporanea
- Dimensioni compatte in sostituzione di sistemi ad accumulo
- Gestione diretta del ricircolo sanitario d'impianto
- Controllo della combustione mediante sistema Adaptive Combustion Control
- Combustione autocalibrante in modo elettronico
- Ampie lunghezze raggiungibili dei sistemi di scarico
- Quattro modalità di funzionamento gestite dall'elettronica integrata:
1. istantanea 2. con ricircolo 3. con accumulo 4. con solare

Possibili utenze:

- grandi appartamenti
- parrucchieri
- ville con più bagni
- centri sportivi
- palestre
- ristoranti
- hotel
- bed & breakfast
- lavanderie
- uso agricolo
- autolavaggi

	Akua 18	Akua 21	Akua 33
Profilo di carico sanitario	XL	XXL	XXL
Classe energetica	A	A	A
Produzione ACS ΔT 25°C	18 l/min	21 l/min	33 l/min
Quantità acqua calda ΔT 25°C - ΔT 30°C - ΔT 35°	17,9 - 15,0 - 12,8 l/min	20,9 - 17,4 - 14,9 l/min	32,7 - 27,2 - 23,3 l/min
Portata termica minima	3,5 kW	5,3 kW	5,3 kW
Portata termica nominale	30 kW	34,6 kW	53 kW
Portata minima acqua	2 l/min	3 l/min	3 l/min
Rendimento al max - min	104,2 - 108,7 %	105,4 - 105,0 %	107,6 - 105,0 %
Dimensioni (H x L x P)	740 x 400 x 284 mm	740 x 400 x 380 mm	740 x 400 x 380 mm
Peso	28 kg	36 kg	36 kg

In caso di acque con durezza > 10°fr (100mg CaCO₃/l) è **obbligatorio**, per garantire un funzionamento ottimale del prodotto nel tempo, un adeguato trattamento di addolcimento a monte dello scaldabagno.



Comfort senza limiti.

Akua offre un'elevata efficienza energetica e un risparmio sui costi in bolletta, garantendo acqua calda istantanea e continua con un ridotto impatto ambientale.

Attiva l'estensione di garanzia **7PLUS** e assicura l'efficienza e il massimo rendimento di Akua fino a 7 anni!



Hai altre esigenze installative? Scopri le nostre gamme di scaldabagni a gas. Scansiona il QR code per saperne di più!

Cerchi soluzioni diverse dagli scaldabagni a condensazione? Visita il sito www.innovita.it e scopri tutte le nostre linee di prodotto: caldaie • scaldabagni • pompe di calore • aria condizionata